

Expansions- und Filialmanagement mit **com.TRADENET®**

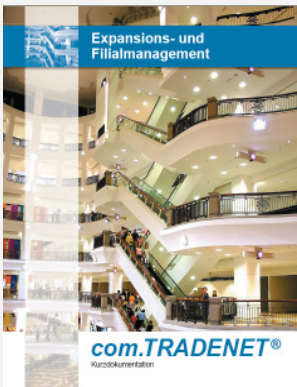

Inhalt

Com-In-Jubiläum: 20 Jahre seit Gründung

Ein Rückblick auf das Rekordjahr 2009

Highlights der neuen **com.TRADENET®**-Geschäftsprozesse visualisieren – Visio-Prozessadapter

Seminarreihe für Filialisten „Modernes Expansions- und Filialmanagement“

com.TRADENET® in der Praxis – Kundenmeinung Dirk Rossmann GmbH

Webservice Störungsmeldung

Neues Modul: Nebenkosten Vermieter

Termine

Jubiläum: „20 Jahre Com In“



Die Com In wird 20 Jahre; eine lange Zeit in der IT-Wirtschaft. Wie alles begann und wo es hin geht.

Nicht nur im Handel ist die Com In GmbH & Co.KG heute eine feste Größe als Hersteller und Anbieter der Expansions- und Filialmanagement-Software **com.TRADENET®**. Als Torsten Hecht das Unternehmen als Einzelunternehmer gründete ahnte er bereits, dass man mit gutem Gespür und professionellen IT-Services einiges bewegen kann. Zu Beginn verkaufte man PC- und Netzwerkzubehör. Schnell änderte sich die Ausrichtung hin zu einem Dienstleister rund um Hardware, Software, Netzwerke und Peripherie. Schon im zweiten Jahr wurde die GmbH gegründet und die ersten Mitarbeiter eingestellt. Das Com In – Systemhaus betreut noch heute Kunden von damals und hat sich zu einem

regional führenden Unternehmen für IT-Sicherheit und Service entwickelt.

Als in den neunziger Jahren mit der Entwicklung eigener Software begonnen wurde, kamen bald Kunden aus dem gesamten Bundesgebiet hinzu. Kein Wunder – so hatte man sich doch auf die Entwicklung eines Liegenschafts-Information-Systems konzentriert und damit einen Volltreffer gelandet. Es wurden Landesgesellschaften und Forstämter mit dem System **com.LIVIS®** u.a. in Mecklenburg-Vorpommern, Schleswig-Holstein, Baden-Württemberg, Thüringen und Rheinland-Pfalz ausgestattet. Ein Simulationsprogramm namens DatenSpeicher Wald (DSW) ergänzte das Angebot um Wald-Wachstums- und Ertragsprognosen zu errechnen.

Im Jahre 2002 wurde nach

einigen Jahren als Dienstleister für CAFM-Systeme mit der Entwicklung der Expansions- und Filialmanagement-Software **com.TRADENET®** begonnen. Die heute auf .NET basierte Version 4 ist eine mehrsprachige Software, die sich zum Standard im Management von Filialen entwickelt hat. Schnell erkannten führende Filialisten die Besonderheit dieser Entwicklung und fanden mit der Com In einen zuverlässigen und starken Partner.

Die Ideen sind dem gut 40-köpfigen Team längst noch nicht ausgegangen. Derzeit arbeitet man beispielsweise an einem Management-Cockpit und neuen Modulen. Mit der neuen Software-Generation hat man Standards gesetzt und plant nun auch auf internationale Märkte zu gehen. Zunächst will man sich in Österreich und der Schweiz etablieren.

Rückblick: Rekordjahr 2009

Das Jahr 2009 war ein besonderes Jahr für Com In. Noch nie hatten sich so viele Kunden innerhalb eines Jahres für die Einführung der Expansions- und Filialmanagement-Software aus dem Hause Com In entschieden. Bereits die ersten Beta-Versionen, die seit Beginn des Jahres präsentiert wurden, sorgten für gute Auftragseingänge im ersten Halbjahr. Dieser Trend konnte fortgesetzt werden. Am Ende waren es 12 Filialisten – etwa ein Drittel aller Kunden, die in diesem Jahr neu hinzu kamen.

„Das System ist hoch modern und denkbar einfach zu bedienen“, lautete das Fazit vieler Entscheider.

Die Branchen Textil, Getränkefachhandel, Bäckerei-Filialen, Geschenkartikel und Wohnaccessoires, Baufachhandel, Zeitschriften, Bio-Lebensmittelhandel und Spielstättenbetreiber zeigen die vielen Einsatzmöglichkeiten von **com.TRADENET®** auf. Zusätzlich wurde das System über den Jahreswechsel auch für die Com In selbst als Unternehmenssoftware, für das Angebots-, Auftrags- und Rechnungswesen, in Betrieb genommen.

NEU in der com.TRADENET® Version 4

Version 4 in Kürze:

- Prozess-Visualisierung
- Sprachadapter
- Oberflächenadapter
- Navigator
- Nebenkosten-abrechnung für Vermieter
- Analyse-Pakete

Geschäftsprozesse sind oft schnelllebig. Moderne Software muss deshalb in der Lage sein, ebenso schnell mit veränderten Abläufen umzugehen.

Es war bereits in der ersten Version eine Stärke der Expansions- und Filialmanagement-Software **com.TRADENET®** die besonderen und teilweise sehr komplexen Abläufe der Filialisten abzubilden. Der neue Prozessadapter, ein Microsoft-Visio-Addin, sorgt nun für eine

unkomplizierte grafische Darstellung eines Geschäftsprozesses. Die bestehende Konfiguration wird nun direkt aus der Datenbank ausgelesen und kann in Microsoft Visio bearbeitet werden. Anschließend wird in das System zurückgespeichert. So werden Anschaulichkeit und Transparenz für komplexe Abläufe verbessert.

*Ulf Stüllein,
Abteilungsleiter
Softwareentwicklung*

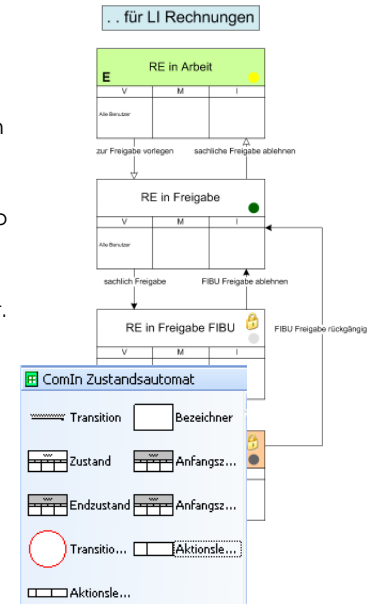

Seminarreihe für Filialisten „Modernes Expansions- und Filialmanagement“

Berlin-Wien-Basel waren die Stationen der ersten Seminarreihe für Filialisten.

Vom 02. - 04.12.2009 fand erstmalig eine Seminarreihe für Filialisten zum Thema „Modernes Expansions- und Filialmanagement“ statt. Die Teilnehmer kamen aus verschiedensten Bereichen des Einzelhandels. Anhand der einzelnen Phasen im Lebenszyklus einer Filiale wurden Effekte durch den Einsatz moderner IT bei der Expansion, der Eröffnung und im Betrieb aufgezeigt.

Wie man eine Vielzahl von Maklerangeboten erfasst, Serienbriefe automatisch erstellt, Standorte bewertet oder wie man Kartenmaterial von Google Maps oder Bing heute nutzt, sorgte für großes Interesse.



Wie man **com.TRADENET®** während der Eröffnung in den Bereichen Bau und Einrichtung nutzen kann wurde durch das integrierte Auftrags- und Rechnungsmodul eindrucksvoll vermittelt. Das man mit einer integrierten Budget- und Projektplanung auch die Kosten- und Zeitplanung effizienter gestalten kann, war für die meisten Teilnehmer neu. Neben der neuen web-basierten Störungserfassung für die Instandhaltung wurde vor allem auf Fristen- und Kostenkontrolle laufender Verträge, die Integration in bestehende IT-Welten (FIBU, DMS, Office) und auf eine Vielzahl von Auswertungen und Analysen eingegangen. Modernes Management der Filialen gilt als Erfolgsschlüssel zur Sicherung der Wettbewerbsfähigkeit vieler Unternehmen und **com.TRADENET®** kann ein wichtiger Baustein dafür sein.

Steffen Teufel, Vertriebsleitung

Rossmann nutzt u.a. diese **com.TRADENET®** Module:

- Expansion
- Filialen
- Verträge
- Instandhaltung
- Ver- / Entsorger
- Budget und Projekte
- Bau + Einrichtung
- Informer

Abläufe optimieren, Kosten sparen

Burgwedel

Früher wurden Filial-Stammdaten von diversen Mitarbeitern verschiedener Abteilungen in unterschiedlichen „Datentöpfen“ angelegt. Neben der vielfachen Mühe und dem hohen Zeitaufwand waren daher Fehler vorprogrammiert. Mit Hilfe von **com.TRADENET®** ist jetzt beispielsweise die Planung für einen Bauleiter viel einfacher. Ein Projektplan erstellt nach Eingabe der Daten automatisch eine Prognose für den Übergabetermin oder die Budgetüberwachung ist sehr übersichtlich. Projektleiter Kühn sieht in dem System eine große Hilfe und Erleichterung, „von der letztendlich alle profitieren, denn schnell zugängliche und gut gepflegte Filial-Daten sind für viele Vorgänge eine wichtige Voraussetzung.“

Mit der Arbeit in der Bauabteilung sind oft komplexe Abläufe verbunden, die eingehalten werden müssen. Prozesse konnten vereinfacht und teilweise automatisiert werden. Die Mitarbeiter der Bauverwaltung erfassen zudem sämtliche technischen Bauteile einer Verkaufsstelle (Heizungs- und Klimaanlage, Kassen, Aufzüge, Automattüren, EAS-Anlagen, etc.). Auch die Expansion musste vor der Einführung die gesamten Mietangebote (Exposés) über den Postweg an die jeweils zuständigen Außendienstmitarbeiter weiterleiten. Nun wird jedes Angebot sofort in der Datenbank angelegt. Für den Außendienst ist das ein effizientes Planungsmittel, denn nach dem Einwählen ins System kann kurzfristig über-

prüft werden, ob bereits ein Angebot in dieser Stadt vorliegt. Weiteres Potenzial wird in der Optimierung von Stromverbrauch und Stromeinkauf gesehen. Neben Einrichtungsdaten der Filialen wie Regalierung oder Ausstattung soll auch die Wartung und Instandhaltung der Zentral- und Logistikstandorte in das System übernommen werden. Ein Rollen- und Rechtssystem sorgt für eine nutzerbezogene Sicht auf die Daten. Heute gibt es bereits mehr als einhundert Benutzer des Expansions- und Filialmanagement-Systems **com.TRADENET®**.

Die Dirk Rossmann GmbH hat sich nach intensiver Markt-Recherche 2006 für die Einführung entschieden. Es werden 1.500 Filialen mit com.TRADENET® verwaltet.

Störungsmeldung leicht gemacht

Den Löwenanteil der aus den Filialen heraus gemeldeten Störungen – mindestens 80 Prozent meinen die Experten – kann man weitestgehend softwareunterstützt in den Filialen erfassen und zur Bearbeitung an die Zentrale übertragen. Dafür sorgt das Modul Co-Share unseres Partners CATOMA GmbH, installiert auf dem Back-Office-PC der Filiale. Anhand von Störungstypen werden die jeweils erforderlichen Angaben aus Katalogen ausgewählt, so dass Fehler durch Freitexteingabe ausgeschlossen werden. Die Störungsmeldung wird dann über einen Webservice an die Zentrale übermittelt. Dem zuständigen Mitarbeiter wird diese im Organizer zur weiteren Bearbeitung angezeigt. Von dort aus kann er wie gewohnt Instandhaltungsmaßnahmen ableiten und die ausführenden Firmen mit der Behebung beauftragen. Die Filiale kann online den Bearbeitungsstand einsehen. Schneller, sicherer und transparenter ist man mit dieser Technologie – weitere Informationen auf Anfrage.

Störungsmeldung

Kontaktangaben:
Störungsdatum: 23.02.2010 15:06
Ansprechpartner*: Caroline Beier
Telefonnummer: 040 - 220 01 92

Art der Störung:
Automatik-Türen-Tore
 Brandschutztür
 Drehrommeltür
 Rolltor
 Sonstiges

Störungsdetails:
Störung-Nr.: IH-S-044/2005
Priorität: 3 - mittel
Mandat: DE
Bezeichnung: Automatik-Türen-Tore
gemeldet durch: Filialeiter
Ansprechpartner: Caroline Beier
Störungsort: -Automatik-Türen-Tore:Rolltor
Bearbeiter: Alle Benutzer
Kostenregelung:
Beschreibung: Rolltor Warenannahme schließt nicht selbsttätig

Fehlerbeschreibung*:
Rolltor Warenannahme schließt nicht selbsttätig

Zurück Senden

Störungsmeldung im com.TRADENET®

Filial-Back-Office-Maske (Bsp.)



Neues Modul: Nebenkostenabrechnung für Vermieter

Nebenkosten automatisch erstellen spart Zeit und Geld

Stichwörter
Nebenkostenabrechnung

Liegenschaftsbezogene
Umlageregeln

Automatisierte
Abrechnung und Prüfung

Heizkostenabrechnung

Anbindung
Finanzbuchhaltung

Die Stärken von **com.TRADENET®** liegen bekanntlich in der konsequenten Ausrichtung an den Mieterinteressen – eine gern genutzte Funktion war die Prüfung von Nebenkostenabrechnungen. Seit einiger Zeit gibt es Anforderungen von Kunden, die auch als Vermieter auftreten und deshalb ein Werkzeug zur automatischen Erstellung von Nebenkostenabrechnungen für deren Untermieter benötigen. Mit dem Release 4.2.1 wurde nun das Modul *Nebenkostenabrechnung* freigegeben. Anhand der Umlageregeln für die einzelnen Nebenkostenarten können von nun an Kosten verursachergerecht oder nach Pauschalen durch das System zugeordnet und berechnet werden. Das System erstellt automatisch die Abrechnung unter Berücksichtigung hinterlegter Umlageregeln und der bereits geleisteten Abschläge. Dabei wird zwischen privaten und gewerblichen Mietern unterschieden. Der Rechnungsbeleg wird ebenfalls automatisch erzeugt, so dass die Abrechnung deutlich einfacher und sicherer mit Übergabe an die FIBU erfolgen kann.

Blatt : 1 von 1
Datum : 11.03.2010

Nebenkostenabrechnung gewerblicher Mieter

Mietereinheit 90004 Drogeriemarkt Erding West
Nebenkostenabrechnung 2007, Abrechnungszeitraum 01.01.2007 - 31.12.2007

Drogeriekette Hausmann KG Abrechnungszeitraum : 01.01.2007 - 31.12.2007 365 Tage
Erdinger Str. 35 Nutzungszeitraum : 01.01.2007 - 31.12.2007 365 Tage
81829 München

Grunddaten	Abrechnungszeiträume	Ertragsdatenschnittstellen	Printkriter. / Wiederholungen	Informationen	Zeitraum	Gesamtmenge	Gesamtkosten Betrag in €	Umlagemenge	Umlagekosten Betrag in €	
90001	Demo Fashion Gips Store			(ohne Vertragszuordnung)	01.01.2007	31.12.2007				
90002	Großmarktmärkte Erding West	MV-0161		Getränketechnik GmbH Manchingener Str. 105 D-85051 Ingolstadt	01.01.2007	31.12.2007				
90003	Lebensmittelmärkte Erding West	MV-0160		Stollbaum Discount GmbH & Co. KG Lebensmittel frisch & pasteurisiert Aderstraße 10 D-80469 München	01.01.2007	31.12.2007				
90004	Drogeriemarkt Erding West	MV-0158		Drogerietechnik Hausmann KG Erdinger Str. 35 D-81829 München	01.01.2007	31.12.2007				
90011	Praxis	MV-0159		Loquadratische Praxis Dr. Winfried Metzner Dachauer Straße D-85435 Erding	01.01.2007	31.12.2007				
90012	Büro			(ohne Vertragszuordnung)	01.01.2007	30.04.2007				
		MV-0160		Agentur Ilseweilkamp Dachauer Straße D-85435 Erding	01.05.2007	31.12.2007				
					365/365	15.000,00	53.826,18	2.500,00	8.971,93	
					-	2.034.231,00	125.594,41	528.415,00	20.276,58	
					-	1.893,78	31.862,48	96,13	1.867,23	
					umliegende Kosten im Abrechnungszeitraum abzgl. Vorauszahlungen Betriebskosten				30.854,76	30.720,00
					Nachzahlung				134,76	
					zzgl. MwSt. (19%)				25,60	
					365/365	15.000,00	23.607,41	2.500,00	3.834,57	
					-	8.345,00	24.362,49	582,37	2.238,08	
					365/365	15.000,00	10.005,00	2.500,00	1.667,50	
					365/365	15.000,00	18.983,80	2.500,00	3.330,63	
					-	6.345,00	10.659,60	582,37	978,38	
					umliegende Kosten im Abrechnungszeitraum abzgl. Vorauszahlungen Betriebskosten				12.147,17	13.820,00
					Guthaben				1.772,83	
					zzgl. MwSt. (19%)				336,84	



Com In GmbH & Co.KG
Graf-Schack-Allee 11
D-19053 SCHWERIN

Telefon
(0 385) 5 93 33 - 0
Fax
(0 385) 5 93 33 - 90
E-Mail
info@comin.info

Mehr auf unserer Website!
Besuchen Sie uns unter:

www.comin.info

Termine

Kundentage	08.-09.07.2010	Schwerin, Com In
20 Jahre Com In Festveranstaltung	17.09.2010	Schwerin
EXPO REAL 2010	04.-06.10.2010	München, Messe
EHI-Technologie-Tage	03.-04.11.2010	Köln, CC Nord
MAPIC Int. Retail Real Estate	17.-19.11.2010	Cannes
EuroShop - IT und Sicherheit im Handel	26.02.-02.03.2011	Düsseldorf, Messe

com.TRADENET® -Trainings im Schulungszentrum:

Admin-Kurse 1-3 Anwendungskonfiguration, Datenmodell, Informer
15.03.-19.03.2010 (durchgeführt)
28.06.-02.07.2010 (geplant)
04.10.-08.10.2010 (geplant)

Expansions- und Filialmanagement mit com.TRADENET®